



Soluciones constructivas
Sistema Ligero

Mexalit industrial S.A de C.V empresa orgullosamente mexicana con más de 70 años de experiencia en la industria de la construcción con soluciones en techos y paneles de fibrocemento, sistemas de almacenamiento de agua y pinturas. Somos una empresa experta en sistemas de construcción ligera que fabrica, comercializa y distribuye un portafolio completo de soluciones que pueden ser utilizadas para la ampliación, remodelación, edificación de vivienda, comercial e industrial.

Nuestra visión de negocio se basa en la entrega de soluciones constructivas y sistemas integrales de óptima calidad para obras y proyectos, a su vez ejecutamos estrategias de sostenibilidad y de impacto social y ambiental con procesos de innovación con alto rigor y exigencia técnica permanente. Somos una marca sinónimo de evolución, desarrollo y transformación.

Perteneceemos al grupo Elementia®, uno de los principales fabricantes de productos de Fibrocemento, polietileno y concreto para la industria de la construcción, nos respalda el desarrollo de nuevos sistemas constructivos en el continente.



Contamos con la mayor cobertura de distribución del país, con 3 plantas ubicadas estratégicamente en

- Santa Clara. Estado de México.
- Guadalajara. Jalisco.
- Villahermosa. Tabasco.

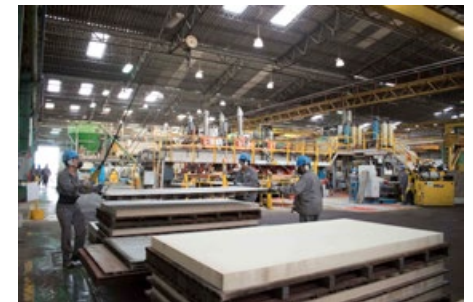

Distribuimos a
todo el país

Perteneceemos al Grupo



Somos
Construcción
en **Evolución**



Evolucionar es construir sosteniblemente

Desarrollamos soluciones constructivas que se adaptan a las tendencias de arquitectura sostenible, con procesos de producción responsables con el planeta y la comunidad. **Reconocidos como "Industria Limpia" por el gobierno Mexicano.**



Amigables con el medio ambiente



✓ **Reutilizar lo más que se pueda**, los sobrantes son molidos y reincorporados a los mismos procesos productivos.

 Productos fabricados hasta con el **50% de agua** recirculada.

Reciclaje

Utilizamos materia prima reciclada y disminuimos el consumo de materiales vírgenes en nuestros productos.

Utilizando celulosa reciclada reducimos la tala de arboles.

Construcción Sostenible Sistema ligero



 **Construcción en seco**, no consume agua en su instalación.

✓ **Entre 60% y 80%** menos peso con el sistema ligero Cempanel vs sistemas tradicionales.

 **Obra limpia** con mínimo desperdicio.

 Hasta 4 veces más rápido de instalar que la mampostería.

 Construya más m² usando menos transporte que con otros sistemas

Soluciones integrales para la construcción



Soluciones
para Techos



Soluciones
Constructivas



Soluciones
de Agua



Soluciones
para Acabados

Paneles en Fibrocemento

El Sistema de construcción ligero CEMPANEL® es un producto ideal para ser usado conforme a los estilos modernos y actuales de edificación de espacios y acorde con las nuevas tendencias en el mundo de la construcción. De gran funcionalidad, aporta grandes beneficios en estructura y tiempos de ejecución lo que conlleva a un importante ahorro económico.

CEMPANEL® es fabricado a base de cemento Portland y fibras naturales que a través del proceso de fabricación y autoclavado, es sometido a condiciones de alta temperatura y presión, obteniendo características especiales tales como gran estabilidad dimensional, dureza y resistencia mecánica.

Con estas propiedades, los paneles de fibrocemento marca CEMPANEL® aportan grandes beneficios para trabajar, de manera que proporcionan a los proyectos la resistencia y durabilidad del cemento sumando a la vez ligereza y estética.



Características del producto



No flamable



Flexible y ligero



Resiste la humedad



Aplicaciones para interiores y exteriores



Resistente y durable



Resistente a plagas



Aislante térmico



Aislante acústico

cempanel.com.mx

Con el Sistema Constructivo Ligerito **Cempanel^L**

Yo construyo **todo más fácil**



- Menor peso. Hasta una decima del peso de la construcción tradicional.
- Rapidez en la construcción. Puede ser hasta 4 veces más rápido que la mampostería.
- Permite lograr diferentes tipos acabados, como pinturas, texturas y enchapes.
- Construcción en seco, sin necesidad de consumo de agua. Positivo impacto ambiental.
- Sismorresistencia. Mejor desempeño y menor calamidad ante eventos sísmicos.
- Facilidad en las reparaciones, remodelaciones y/o ampliaciones.



> Panel Estándar

Cempanel® Estándar fabricado a base de cemento portland, slice, fibras naturales y aditivos de alta calidad, que a través del proceso de fabricación reforzado con el uso de la tecnología del autoclave, es sometido a condiciones de alta temperatura de presión, obtiene características especiales tales como gran estabilidad dimensional, dureza y resistencia mecánica.

Cempanel® Estándar es de fácil instalación y manejo, con la resistencia y durabilidad del cemento, ideal para fachadas y muros interiores.

Aplicaciones

- Plafones corridos, modulares y registrables.
- Muros exteriores, interiores y muros húmedos.
- Fachadas, cerramientos, revestimientos y faldones.
- Cubiertas inclinadas.
- Entrepisos y escaleras.



Espesor mm	Formato m	Peso kg/un	Paneles Cempanel® Usos recomendados
6	1.22 x 2.44	26.8	Plafones, muros interiores y muros curvos.
6	1.22 x 3.05	33.4	
8	1.22 x 2.44	35.7	Plafones exteriores, muros interiores y muros húmedos.
8	1.22 x 3.05	44.4	
8	1.22 x 3.66	53.5	Sustratos para fachadas.
10	1.22 x 2.44	44.6	
10	1.22 x 3.05	55.7	Fachadas y cubiertas inclinadas.
10	1.22 x 3.66	66.9	
12	1.22 x 2.44	53.5	Fachadas y cubiertas inclinadas.
12	1.22 x 3.05	66.9	
12	1.22 x 3.66	79.88	Entrepisos y escaleras.
18	1.22 x 2.44	80.3	

Nota: Los pesos pueden variar ± 10% de acuerdo con la humedad del producto.



6 mm
 Plafones, muros interiores
 y muros curvos.



8 mm
 Plafones exteriores, muros interiores
 y muros húmedos.



10 mm
 Sustratos para fachadas.



12 mm
 Fachadas y cubiertas inclinadas.



18 mm
 Entrepisos y escaleras.

Un sistema versátil y de rápida construcción, que se adaptan a las necesidades de cada proyecto

➤ Ejemplo de sistema de junta invisible

1. Cempanel® Estándar.
2. Membrana barrera de vapor.
3. Forro interior.
4. Aislante termo-acústico.
5. Poste galvanizado G60 Cal. 20.
6. Base Coat HR (Tratamiento de junta invisible).
7. Cinta de fibra de vidrio.
8. Pasta para Floteo (Tratamiento de superficie).
9. Acabado.
10. Canal galvanizado G60 Cal. 22.

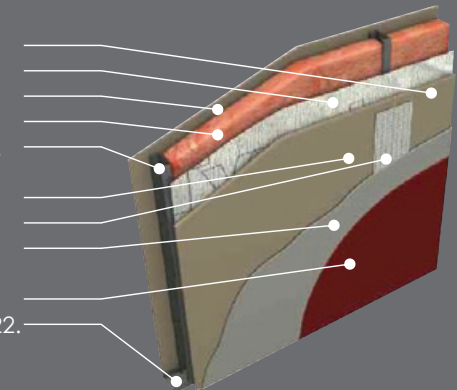

Evolucionamos la construcción

Con Cempanel® construya y remodele
todo tipo de proyectos

Oficinas y comercio

Viviendas y haciendas

Apartamentos y locales

➤ SOLUCIONES INTEGRALES
PARA LA CONSTRUCCIÓN

Cempanel®
APLICACIONES ARQUITECTÓNICAS

Garantía
Mexalit ✓
CONSTRUCCIÓN EN EVOLUCIÓN



> Cempanel® Cedar

Las placas de **Cempanel® Cedar** con apariencia tipo madera representan una mejora tecnológica, ya que resisten mejor a la intemperie y requieren de menor mantenimiento, lo que las hace un producto único en el mercado para aplicaciones tanto interiores como exteriores.

Aplicaciones

Ideal para el diseño de fachadas y paredes con acabado tipo textura madera con la resistencia y durabilidad del fibrocemento.

Muros tipo lambrín, muros curvos, muros interiores.

Fachadas con junta flexible sellada con sellador híbrido.

Bases de cubierta inclinada mayor a 5 % con vista al interior, celosías.

Bases de cubierta plana con vista al interior, entrepisos y escaleras

Acabado
 Natural o con Primer.



Espesor mm	Formato m	Cempanel® Cedar Usos recomendados
4		Plafones suspendidos, puertas, muebles.
6		Plafones suspendidos, muros interiores, muros curvos.
8	1,22 x 2,44 (medida comercial) 1,22 x 3,05 (bajo pedido) 1,22 x 3,66 (bajo pedido)	Muros tipo lambrín, muros húmedos, muros curvos, muros interiores sujetos a maltrato.
10		Fachadas con junta invisible sellada con cordón de poliuretano.
12		Bases de cubierta inclinada con vista al interior, celosías.
18		Entrepisos, escaleras.
20		Entrepisos, escaleras.



➤ Ejemplo de sistema de junta flexible

1. Poste galvanizado G60 Cal. 20, doble poste en uniones verticales.
2. Cinta Norton MST.
3. Forro interior.
4. Colchoneta aislante de fibra de vidrio, lana mineral ó poliestireno.
5. Membrana barrera de vapor.
6. Cempanel® Cedar.
8. Cinta para enmascarillar azul.
7. Cordón de sellador híbrido.
9. Canal galvanizado G60 Cal. 22.
10. Acabado con pintura acrílica o hidrofugante marca Cempanel®.

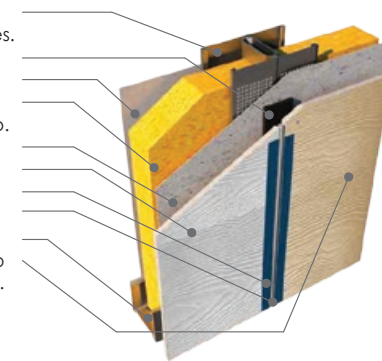



➤ Cempanel® Biselado

Debido a su apariencia tipo concreto, las placas de **Cempanel® Biselado** pueden usarse en fachadas vanguardistas con estilo, calidad y elegancia. Se pueden utilizar tanto en fachadas moduladas como en elementos decorativos de muros interiores y aplicaciones de plafones.

Cempanel® Biselado cuenta con los 4 lados con un “bisel”, este acabado único le da la posibilidad de diseñar muros o fachadas moduladas simulando concreto colado, morteros, con menor costo, limpieza y reduciendo tiempos de ejecución.

Aplicaciones

Ideal para el diseño de muros y paredes moduladas en donde la dilatación entre los paneles se convierte un detalle estético para estas aplicaciones, a su vez reduce tiempos en la construcción.



Espesor mm	Formato m	Peso kg/un	Cempanel® Biselado Usos recomendados
12	1.22x0.61	13.4	Fachadas y paredes interiores moduladas.
12	1.22x1.22	26.8	
12	1.22x2.44	53.5	



> Ejemplo de sistema de junta flexible

1. Poste galvanizado G60 Cal. 20. doble poste en uniones verticales.
2. Cinta Norton MST.
3. Forro interior.
4. Colchoneta aislante de fibra de vidrio, lana mineral ó poliestireno.
5. Membrana barrera de vapor.
6. Cempanel® Biselado.
8. Cinta para enmascarillar azul.
7. Cordón de sellador híbrido.
9. Canal galvanizado G60 Cal. 22.
10. Acabado con pintura acrílica o hidrofugante marca Cempanel®.

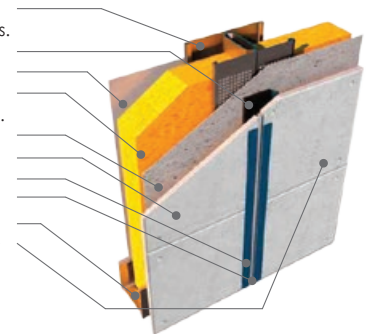



> Adhepanel

Cempanel® Adhepanel tienen una textura especialmente diseñada para recibir diferentes acabados pétreos, sin necesidad de recurrir al uso de mallas metálicas o plásticas para mejorar la adherencia. Pueden ser utilizadas en muros húmedos de baños, cocinas, fachadas* y faldones.

Aplicaciones

Cempanel® Adhepanel tiene una textura ranurado que permite una mejor adherencia al utilizar pegamentos para recibir acabados pétreos, cerámicos o estucos.



Espesor mm	Formato m	Peso kg/un	Cempanel® Adhepanel Usos recomendados
8	1,22 x 2,44	35,7	Para recibir acabados pétreos, cerámicos o estucos.

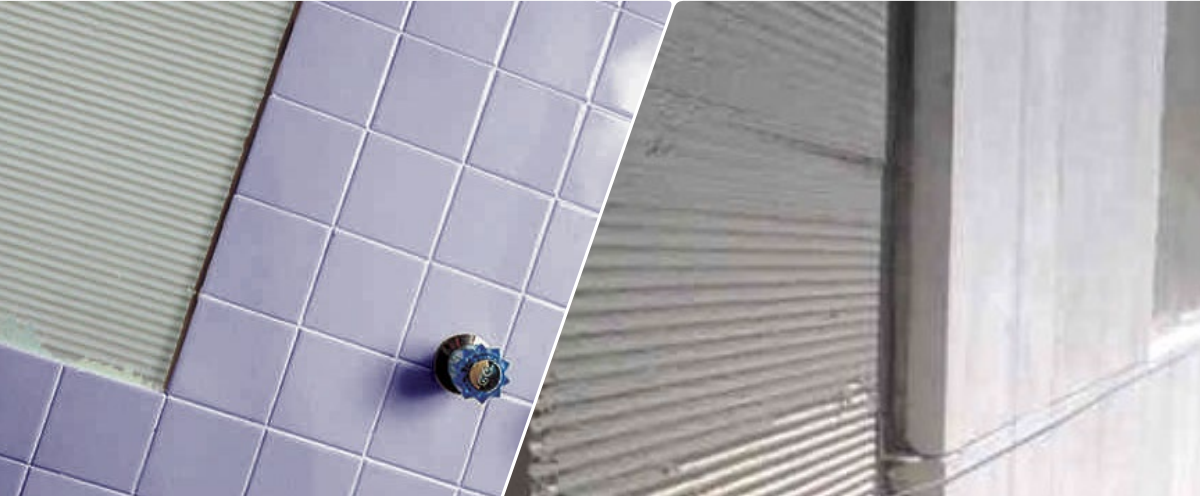

➤ Ejemplo de sistema de junta invisible.

1. Cempanel® Adhepanel.
2. Membrana barrera de vapor.
3. Forro interior.
4. Aislante termo-acústico.
5. Poste galvanizado G60 Cal. 20.
6. Base Coat HR (Tratamiento de juntas).
7. Cinta de fibra de vidrio.
8. Adhesivo flexible.
9. Acabado pétreo.
10. Anclaje adecuado.
11. Canal galvanizado G60 Cal. 22.

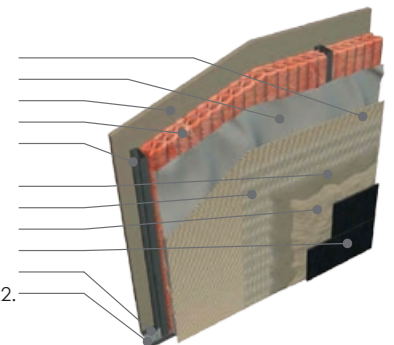



> Cempanel® Cemplank

Por sus características especiales, los tablonces de **Cempanel® Cemplank** ofrecen la calidez de la madera combinada con una alta durabilidad y bajo mantenimiento. Los tablonces permiten una gran versatilidad de diseños y aplicaciones, desde elementos interiores y exteriores, hasta aplicaciones de fachadas, faldones, plafones, celosías y tableteados tipo duela.

Cempanel® Cemplank cuenta con una textura en relieve aparentando vetas de madera, y dimensiones similares a los tablonces de madera; con la resistencia del cemento.

Aplicaciones

Ideal para el diseño de fachadas y paredes con textura madera.



Espesor mm	Formato m	Peso kg/un	Cempanel® Cemplank Usos recomendados
8	3.66 x 0.19	8.1	Fachadas y paredes interiores con textura madera.
8	3.66 x 0.30	13.4	



➤ Ejemplo de sistema de fijación **Cemlank**

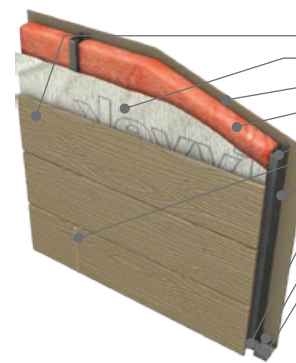

1. Cempanel® Cemlank.
2. Membrana barrera de vapor.
3. Forro interior.
4. Aislante termo-acústico.
5. Poste galvanizado G60 Cal. 20.
6. Cordón de sellador híbrido.
7. Acabado con pintura acrílica.
8. Tira de arranque.
9. Canal galvanizado G60 Cal. 22.
10. Anclaje adecuado.



Cempanel® Image

Cempanel® Image son paneles con diseños hechos a medida, cortados con jet de agua. Esta variación del Cempanel® permite plasmar diseños personalizados, marcando un toque especial en cada construcción.

Cempanel® Image permiten crear diseños variados libres a la imaginación, las placas pueden ser utilizadas para hacer diseños personalizados en elementos decorativos de muros interiores, logotipos, plafones, celosías para iluminación y ventilación.

Aplicaciones

Ideal para fachadas y paredes que permiten el paso de luz y aire con un diseño personalizado.

Notas:

Para su cotización, los diseños deben revisarse con el departamento técnico. El área abierta no deberá exceder el 20%.

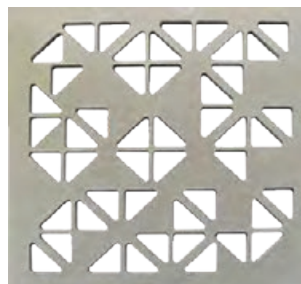

Espesor mm	Formato m	Cempanel® Image Usos recomendados
18	2.44 x 1.22	Fachadas y paredes con diseño personalizado.



> Ejemplo de esquema instalación **Cempanel® Image**

1. Cempanel® Image.
2. Perfil tubular.
3. Acabado con sellador y pintura acrílica.

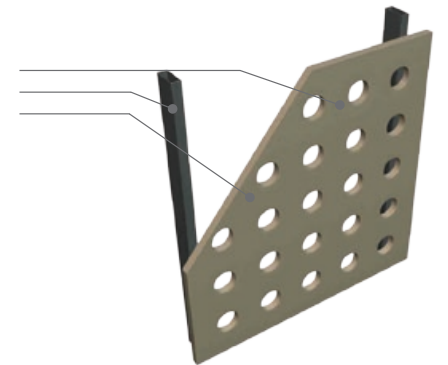



> Cempanel® Pigmentado

Cempanel® Pigmentado ofrecen una apariencia de paneles con pigmentos naturales, evitando el uso de pintura, con un acabado hidrofugante marca Cempanel puede ofrecer una textura moderna dentro de los acabados.

Permite realizar diseños de fachadas vanguardistas, elementos decorativos y faldones.

Aplicaciones

Para fachadas y paredes con acabado a color para interiores o exteriores.

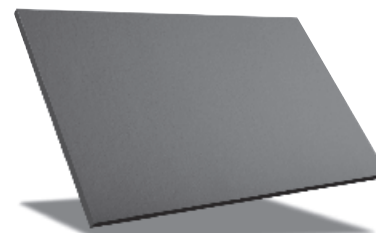

Espesor mm	Formato m	Peso Kg	Cempanel® Pigmentado Usos recomendados
8	2,44 x 1,22	35,7	fachadas y paredes con acabado a color
10	2,44 x 1,22	44,6	
12	2,44 x 1,22	53,5	



➤ Ejemplo de sistema de junta flexible

1. Poste galvanizado G60 Cal. 20, doble poste en uniones verticales.
2. Cinta Norton MST.
3. Forro interior.
4. Colchoneta aislante de fibra de vidrio, lana mineral ó poliestireno.
5. Membrana barrera de vapor.
6. Cempanel® Pigmentado.
8. Cinta masking azul.
7. Cordón de sellador híbrido.
9. Canal galvanizado G60 Cal. 22.
10. Acabado con pintura acrílica ó hidrofugante marca Cempanel®.

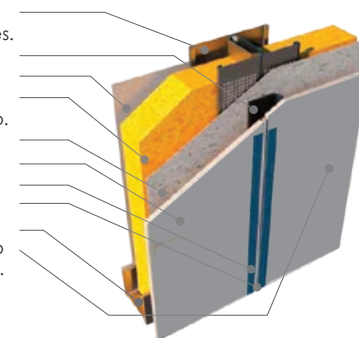



> Cempanel® Rectificado

Cempanel® Rectificado ofrecen una superficie pulida que permite lograr acabados de alta calidad con menor esfuerzo, desde aplicaciones aparentes o naturales hasta aplicaciones con recubrimientos especiales. Permite realizar fachadas vanguardistas, elementos decorativos, faldones y plafones de alto diseño.

Cempanel® Rectificado, tiene como característica estar “lijado” en la superficie, dando un acabado pulido ideal para interiores o exteriores dónde se busque un acabado concreto o con pintura un acabado más uniforme.

Aplicaciones

Para fachadas y paredes con acabado pulido ideal para interiores o exteriores

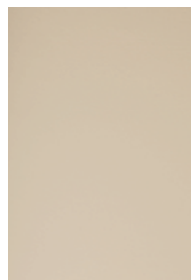

Espesor mm	Formato m	Peso Kg	Cempanel® Rectificado Usos recomendados
8	2.44 x 1.22	35.7	fachadas y paredes con acabado pulido.
10	2.44 x 1.22	44.6	
12	2.44 x 1.22	53.5	

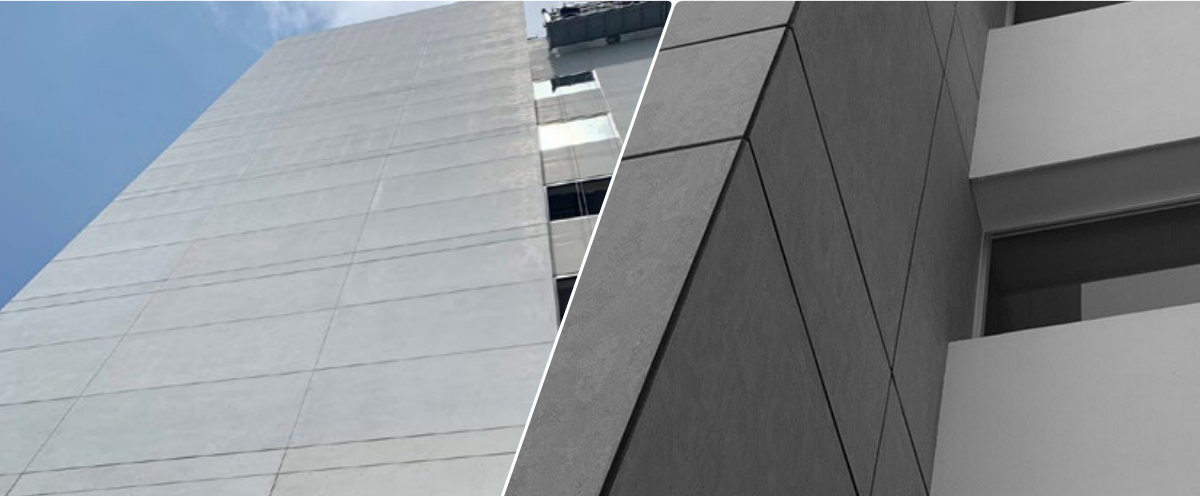

➤ Ejemplo de sistema de junta flexible

1. Poste galvanizado G60 Cal. 20, doble poste en uniones verticales.
2. Cinta Norton MST.
3. Forro interior.
4. Colchoneta aislante de fibra de vidrio, lana mineral ó poliestireno.
5. Membrana barrera de vapor.
6. Cempanel® Rectificado.
8. Cinta masking azul.
7. Cordón de sellador híbrido.
9. Canal galvanizado G60 Cal. 22.
10. Acabado con pintura acrílica o hidrofugante marca Cempanel®.

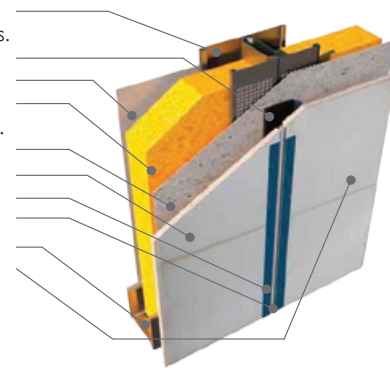



Cemrock®

Panel ligero de fibrocemento fabricado con materias primas que otorgan propiedades de ligereza y disminuyen su peso sin perder la resistencia y dureza que ofrece la calidad **Cempanel®**.

Diseñado para recibir acabados con selladores y pintura, pastas y recubrimientos. Puede ser instalado sobre perfiles de acero galvanizado G-60 para exteriores y G-30 para interiores.

Aplicaciones

- Interiores y exteriores.
- Muros.
- Cielos rasos.
- Elementos de fachada, faldones, cornisas, volúmenes decorativos.



Información de producto		
Espesor	mm	10
Ancho	m	1.22
Longitud	m	2.44 m (Estándar)
		2.75 m (Sobre pedido)
		3.05 m (Sobre pedido)
		3.66 m (Sobre pedido)
Peso panel 1.22 m X 2.44m	Kg	32.7
Peso por m ²	Kg	10.98

Nota: No se recomienda instalar por encima de 15 metros de altura en fachadas



➤ Ejemplo de sistema de junta flexible

1. CEMROCK Panel ligero de cemento.
2. Membrana barrera de vapor.
3. Forro interior.
4. Aislante termo-acústico.
5. Poste galvanizado G60 Cal. 20.
6. Base Coat HR (Tratamiento de junta invisible).
7. Cinta de fibra de vidrio.
8. Pasta para Floteo
9. Acabado.
10. Canal galvanizado G60 Cal. 22.

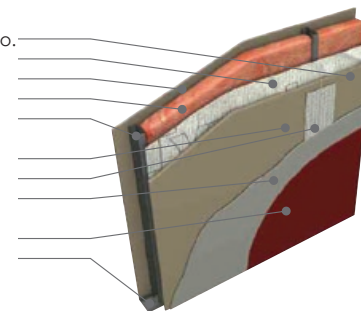

Complementos del sistema Cempanel® para junta flexible

Cempanel®
APLICACIONES ARQUITECTÓNICAS



HIDROFUGANTE MARCA COLORCEL

Hidrofugante a base de siliconas para sellado transparente de la superficie y acabado aparente.

PRESENTACIÓN:
Cubeta de 19 Lts.



COLORCEL® RESANADOR

COLORCEL® RESANADOR APIM ideal para rellenar agujeros de clavos, tornillos y grietas en tableros de fibrocemento de la línea CEMPANEL®, así como para realizar pequeñas reparaciones de superficies de yeso, madera, ladrillo y piedra.

PRESENTACIÓN:
Lata de 1.85 Kg.

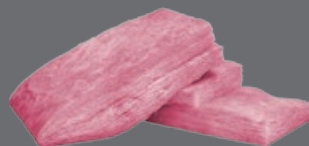

AISLAMIENTO:

Colchoneta de fibra de vidrio, placas de poliestireno o lana mineral.

TORNILLERÍA

Son elementos utilizados para la fijación de placas de CEMPANEL® a bastidor de acero galvanizado, como característica tienen punta de broca y cabeza cónica, además poseen un tratamiento cerámico para resistir la corrosión.

PRESENTACIÓN:

Pija de 1" y 1-1/4" largo.

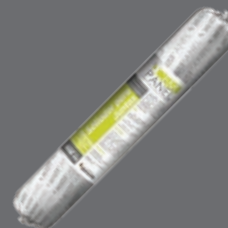

SELLADOR HÍBRIDO MARCA CEMPANEL DE 600 ml.

Sellador Híbrido no endurecible, para sellado de juntas flexibles entre paneles de fibrocemento, paneles prefabricados, remates de paneles con estructura principal.

PRESENTACIÓN:
Salchicha de 600 ml.

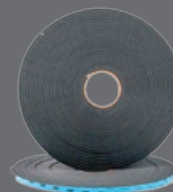

CINTA NORTON MST - 400

Cinta de espuma de cloruro de polivinilo (PVC), de celda cerrada con adhesivo sensitivo a la presión en uno de sus lados. Espuma para múltiples usos, ideal para sellar contra luz, aire y humedad.

PRESENTACIÓN:
Rollo de 30 m.



CINTA DE PAPEL AZUL

PERFILES METÁLICOS

Galvanizado G-60 calibre 20 para exteriores.

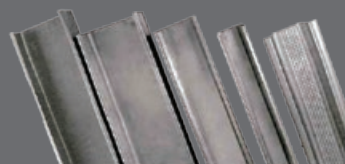

Complementos del sistema Cempanel® para junta flexible

Cempanel®
APLICACIONES ARQUITECTÓNICAS



BASE COAT HR

Pasta especialmente diseñada para el tratamiento de juntas invisibles en placas de CEMPANEL® ESTÁNDAR, CEMROCK® O ADHEPANEL en aplicaciones de muros, fachadas y plafones. de gran plasticidad, con excelente adherencia y resistencia al desgaste e intemperismo. Se utiliza en conjunto con cinta de fibra de vidrio.

PRESENTACIONES:

Cubeta de 10 Kg.
Cubeta de 25 Kg.



PASTA PARA FLOTEO

Pasta especial, diseñada para el tratamiento de superficies en placas de CEMPANEL® ESTÁNDAR O CEMROCK® en aplicaciones de muros, fachadas y plafones de fácil aplicación y manejabilidad para nivelar o uniformizar la superficie después del tratamiento de juntas.

PRESENTACIONES:

Cubeta de 10 Kg.
Cubeta de 30 Kg.



CINTA CEMPANEL®

Cinta de fibra de vidrio para un adecuado tratamiento de juntas invisibles o continuas, se utiliza en conjunto con BASE COAT HR de ancho 15 cm para exteriores y de 10 cm para interiores.

PRESENTACIÓN:

Cinta FV0.15 X 23 m.



TORNILLERÍA

Son elementos utilizados para la fijación de placas de CEMPANEL® a bastidor de acero galvanizado, como característica tienen punta de broca y cabeza avellanada cónica, además poseen un tratamiento cerámico para resistir la corrosión.

PRESENTACIÓN:

Pija de 1" para placas de 6 a 10 mm Pija de 1 1/4" para placas de 12 a 20 mm.

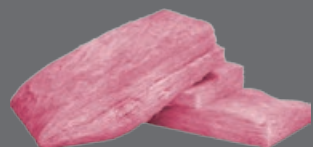

COLCHONETA DE FIBRA DE VIDRIO POLIESTIRENO O LANA MINERAL

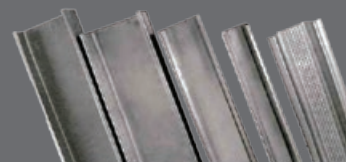

PERFILES METÁLICOS

Galvanizado G-60 calibre 20 para exteriores.



Un sistema completo para la construcción

Desarrollados con los más altos estándares de calidad

Cempanel[®]
APLICACIONES ARQUITECTÓNICAS

Nuestros sistemas cuenta con una amplia variedad accesorios que complementan integralmente nuestra soluciones constructivas.

Contamos con un equipo técnico especializado para asesorarlo en sus proyectos.

Utilice nuestros productos integralmente para garantizar una correcta instalación y durabilidad.

Garantía
Mexalit[®] ✓
CONSTRUCCIÓN EN EVOLUCIÓN



MEXALIT INDUSTRIAL, S.A. DE C.V.
ISO 9001:2015 BR:10008104

Soluciones para la construcción

Mexalit[®]
CONSTRUCCIÓN EN EVOLUCIÓN



Techos
Mexalit[®]

Cempanel
APLICACIONES ARQUITECTÓNICAS

Eureka
CONSERVACIÓN DEL AGUA

Pinturas
Mexalit[®]

Mexalit[®]
CONSTRUCCIÓN EN EVOLUCIÓN

 **elementia**
materiales

www.mexalit.com

  [mexalit](#)

 [mexalitm](#)

Para mayor información comuníquese a nuestra Línea de Servicio al Cliente
800 363 9254

